



Кровельные саморезы «Favor Fast» “металл-дерево” для крепления профилированных листов к деревянной обрешетке

Сталь С1022, цинковое покрытие 11,82 – 12,45 мкм.

Стальная шайба Ø 14 мм с уплотнителем из EPDM резины толщиной 2,5 мм.

Сверло № 1, просверливает сталь до 2,5 мм.

Технические характеристики подробно смотрите в протоколе испытаний

№ 11 СТ-03/2014 от 07.03.2014 г. ИЦ ООО “ЕВРОСТАН” на сайте: www.favorkrep.ru

TYS	鑽尾螺絲六角華司凹頭頭記"FF"頭下有肩部 A 牙 1 號尾, 穿粘鐵華司導電	版本: 01
	SELF DRILLING SCREWS IND HEX WASHER HD W/ "FF" MARK W/SHOULDER T-ASD #1PT EPDM BONDED WASHER	日期: 2013/11/28

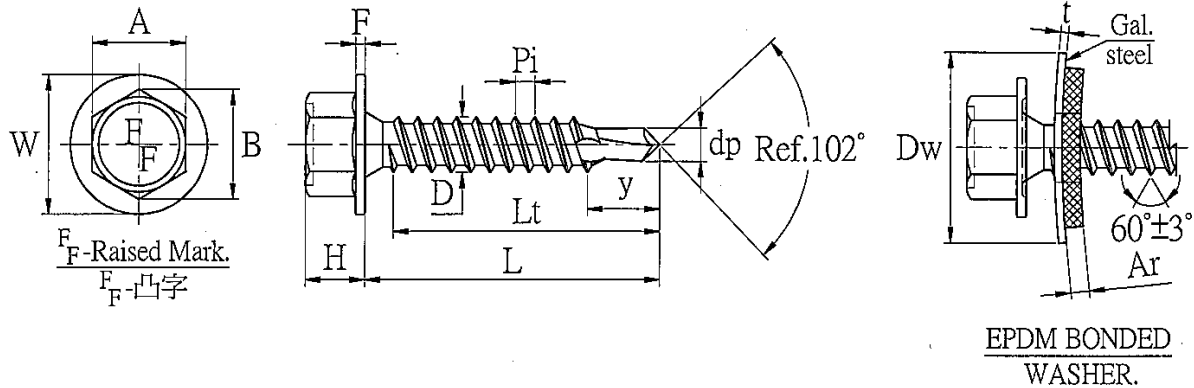

Unit : mm.

SIZE	W		A		B		H		F		Sg	g	D		Pi	dp	y(#1)	Wire Dia.	Torque
	min.	max.	min.	max.	min.	max.	min.	max.	min.	max.	+0.1	±0.1	min.	max.	±10%	±0.1	+1.5	+0.00 -0.02	min.
4.8	10.00	10.60	7.70	7.90	8.60	9.00	4.85	5.00	0.90	1.15	4.70	1.40	4.70	4.85	2.12	2.90	4.00	3.70	65

L	Lt
L < 100 mm	Full thread
L ≥ 100 mm	Lt = 89 mm , +3.0/-0.0 mm

Length of screws	Tolerance on length
L ≤ 29 mm	L = ±0.75 mm
L = 35~60 mm	L = ±1.25 mm
L ≥ 70 mm	L = ±1.50 mm

備註事項(Remark.):

1. 材質(Material.): C-1022
2. 滲碳層(Case Depth.): 0.10~0.23 mm.
3. 表面硬度(Case Hardness.): 560HV 0.3 Min.
4. 心部硬度(Core Hardness.): 240~425 HV.
5. 攻速測試(Drill Test.): 荷重 Axial load: 16.0 kgs. , 鐵板 Sheet: 1.50 mm x 1 塊 pic. , 時間 Drill time: 3.5 sec. Max.
Speed : 2500~2900 RPM.

6. 客戶圖面(Customer Drawing.):

Customer Approve		修改說明	1.	
			2.	
			3.	
核准	品保	審核	製訂	生管
			聚亨 02.11.29 陳美式	



Саморезы «Favor Fast» “металл-металл”

для крепления легких металлоконструкций к металлической обрешетке

Сталь С1022, цинковое покрытие 11,93 – 12,52 мкм.

Стальная шайба Ø 14 мм с уплотнителем из EPDM резины толщиной 2,5 мм.

Сверло № 2, просверливает сталь до 5,5 мм.

Технические характеристики подробно смотрите в протоколе испытаний

№ 11 СТ-03/2014 от 07.03.2014 г. ИЦ ООО “ЕВРОСТАН” на сайте: www.favorkrep.ru

TYS	鑽尾螺絲六角華司頭凹切頭記"FF"B牙2號尾穿粘鐵華司導電	版本：01
	SELF DRILLING SCREWS IND HEX WASHER HD W/UNDER CUT W/ "FF" MARK T-BSL #2PT EPDM BONDED WASHER..	日期：2013/11/28

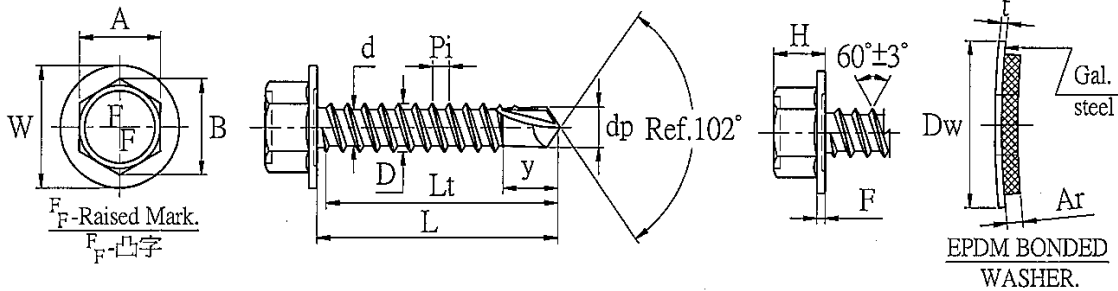

Unit : mm.

SIZE	W		A		B		H		F		D		d		Pi	dp	y	Wire Dia.	Torque (kg-cm)
	min.	max.	min.	max.	min.	max.	min.	max.	min.	max.	min.	max.	min.	max.					
4.8	10.00	10.60	7.70	7.90	8.60	9.00	4.20	4.50	0.90	1.15	4.70	4.85	3.43	3.58	1.60	3.85	5.50	3.85	67

L	Lt
L < 100 mm	Full thread
L ≥ 100 mm	Lt = 89 mm , +3.0/-0.0 mm

Length of screws	Tolerance on length
L ≤ 20 mm	L = +0.00/-0.80 mm
20 < L ≤ 40 mm	L = +0.00/-1.20 mm
L > 40 mm	L = +0.00/-1.50 mm

備註事項(Remark.):

- 1.材質(Material.): C-1022
- 2.滲碳層(Case Depth.): 0.10~0.23 mm.
- 3.表面硬度(Case Hardness.): 560HV 0.3 Min.
- 4.心部硬度(Core Hardness.): 240~425 HV.
- 5.攻速測試(Drill Test.): DIN 7504

Customer Approve		修改說明	1.		
			2.		
			3.		
核准	品保	審核	製訂	生管	業務



Саморезы «Favor Fast» “металл-металл” для крепления профилированных листов к металлическим конструкциям

Сталь С1022, цинковое покрытие 11,93 – 12,52 мкм.

Стальная шайба Ø 14 мм с уплотнителем из EPDM резины толщиной 2,5 мм.

Сверло № 3, просверливает сталь до 5,5 мм.

Технические характеристики подробно смотрите в протоколе испытаний

№ 11 СТ-03/2014 от 07.03.2014 г. ИЦ ООО “ЕВРОСТАН” на сайте: www.favorkrep.ru

TYS	鑽尾螺絲六角華司頭凹切頭記"FF"B 牙 3 號尾穿粘鐵華司導電	版本：01
	SELF DRILLING SCREWS IND HEX WASHER HD W/UNDER CUT W/ "FF" MARK T-BS D #3PT EPDM BONDED WASHER.	日期：2013/11/28

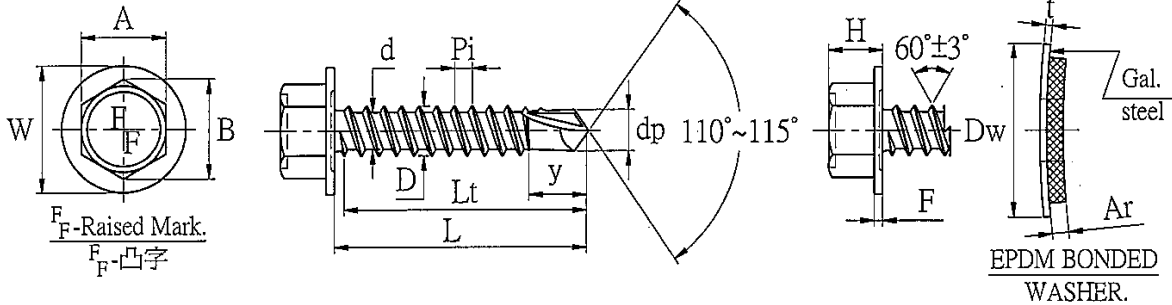

Unit : mm.

SIZE	W		A		B	H		F	D		d	Pi	dp		y(#3)		Wire Dia.	Torque	
	min.	max.	min.	max.		Ref.	min.		max.	Ref.			min.	max.	±10%	min.	max.	min.	max.
5.5	10.00	11.00	7.78	8.00	8.71	4.85	5.00	0.90	5.28	5.46	3.99	4.17	1.80	4.55	4.70	7.50	9.00	4.40	106

L	Lt
L < 100 mm	Full thread
L ≥ 100 mm	Lt = 89 mm , +3.0/-0.0 mm

Length of screws	Tolerance on length
L ≤ 20 mm	L = +0.00/-0.80 mm
20 < L ≤ 40 mm	L = +0.00/-1.20 mm
L > 40 mm	L = +0.00/-1.50 mm

備註事項(Remark.) :

- 1.材質(Material.) : C-1022
- 2.滲碳層(Case Depth.) : 0.10~0.23 mm.
- 3.表面硬度(Case Hardness.) : 560 HV 0.3 Min.
- 4.心部硬度(Core Hardness.) : 325~440 HV.
- 5.攻速測試(Drill Test.) : DIN 7504
- 6.客戶圖面(Customer Drawing) :

Customer Approve		修改說明	1.		
			2.		
			3.		
核准	品保	審核	製訂	生管	業務